

Système de transport de découpes de la zone de transformation par un carrousel transporteur à ailettes.

Il remplace les systèmes traditionnels basés sur l'aspiration (réduction drastique de la consommation en énergie).

Il n'a pas les problèmes d'allongement qui sont présents dans les courroies transporteuses en plastique.

Et il est possible de faire des courbes de 90 degrés ainsi que des installations à plusieurs niveaux.



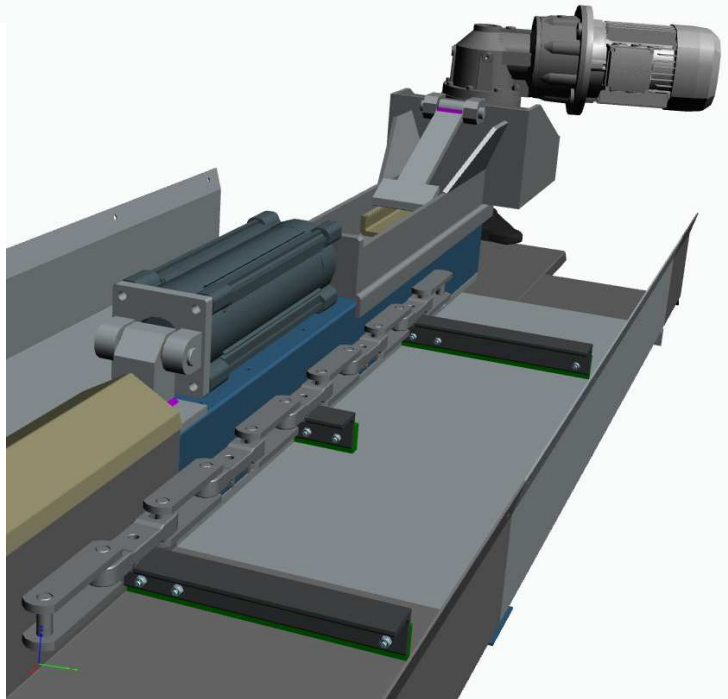

- Les ailettes sont fixées à une chaîne qui est entraînée par un moteur.
- Jusqu'à 200 mètres de carrousel peuvent être actionnés par un seul moteur de 4 kW.
- Contrôle automatique de la tension de la chaîne.
- Système de lubrification automatique de la chaîne.



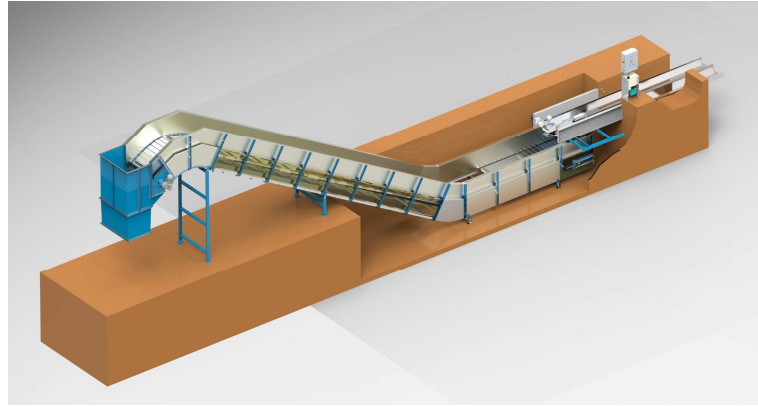

Le carrousel à ailettes peut être combiné avec un électro-ventilateur qui découpe et envoie le matériel jusqu'au cyclone/séparateur ou avec un convoyeur incliné pour transporter les découpes jusqu'à l'emballageuse.

AL-GAR peut également fournir le système de déchiquetage et d'aspiration pour transporter le trim de la mitrailleuse vers le convoyeur incliné.